

MONTAGE INSTRUCTIES DC BOORBESCHERMKAP:

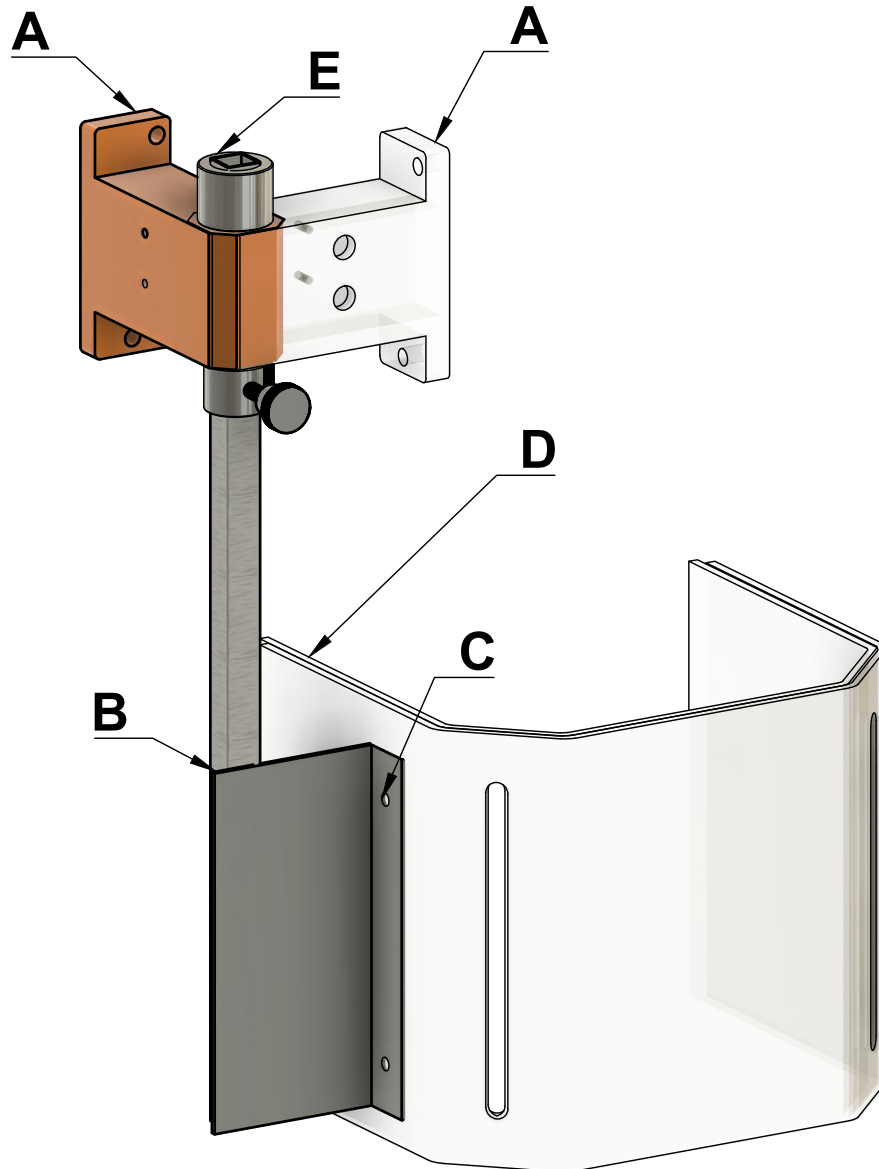

Dept.	Technical reference	Created by AMTC AMTC	Approved by	
		Document type	Document status	
		Title DC KAP montage instructies.	DWG No.	
		Rev.	Date of issue	Sheet 1/2

MONTAGE INSTRUCTIES:

BELANGRIJK !

Neem **voor** het aanpassen van de kap ALLE onderstaande punten door om er zeker van te zijn dat de kap geen hinder vormt in de bediening van de machine.

A: -OPTIE 1: Monteer de kapsteun direct op de machine bijgeleverde M6x20 bouten.

-OPTIE 2: Monteer de kapsteun haaks op de machine dmv. een hoeksteun (niet inbegrepen) of een bestaand machinedeel.

B: Steun (indien nodig) op de juiste lengte afzagen.

Nieuwe gaten Ø5,5 door de steun én stang boren en bevestigen met de meegeleverde M5x25 verzonken schroeven en borgmoeren.

C: Gaten Ø5,5 doorboren in **alleen de buitenste** boorkap en boorkap van binnenuit verzinken.

Vervolgens de buitenkap aan de beugel bevestigen met de meegeleverde M5x16 verzonken schroeven en borgmoeren.

D: Zaag indien nodig een strook van beide lexaan kappen af als deze de boorkop bij openen raken.

Let er wel op dat om aan ARBO te voldoen de kap de boorkop aan 3 zijden moet afschermen.

De kap mag dus niet zo ver afgezaagd worden dat de boorkap er buiten komt.

E: Zaag indien nodig de stang op de juiste lengte af.

Sluit vervolgens de kap elektrisch aan zodat deze het noodstop circuit onderbreekt.

Voor meer informatie kunt u contact opnemen met AMTC. (www.amtc.eu)

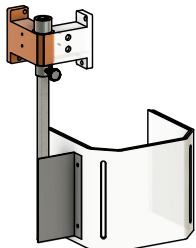
Dept.	Technical reference	Created by AMTC AMTC	Approved by		
	Document type	Document status			
	Title DC KAP montage instructies.	DWG No.			
	Rev.	Date of issue	Sheet 2/2		